

NISSAN PRIMASTAR



Vehículos comerciales

SHIFT_business

Todo lo que tocamos, lo renovamos. Y todo lo que renovamos, intentamos mejorarlo y lograr que sea inconfundiblemente Nissan. Diseñamos nuestros vehículos comerciales para triunfar en el difícil mercado del transporte profesional, ayudándole a trabajar de la forma más inteligente. La gama de vehículos comerciales Nissan le ofrece la solución ideal para cada tipo y tamaño de negocio. Tanto nuestra gama de furgonetas -Kubistar, Primastar e Interstar-, como nuestro reconocido Cabstar o la gama de camiones Atleon, han sido diseñados para ayudarle a alcanzar sus objetivos, con comodidad y seguridad, con óptima rentabilidad y mínimo coste.







La nueva Primastar le ofrece una extensa gama de posibilidades para que pueda encontrar fácilmente el vehículo que mejor responde a sus necesidades. Las versiones Furgón están disponibles en dos longitudes y dos alturas para ofrecer la capacidad de carga más adecuada a cada tipo de actividad.



CONSTRUIDA PARA USTED

La Combi está también disponible en dos longitudes que le permiten transportar carga o pasajeros con facilidad. En las versiones Avantour todos los pasajeros, sean siete u ocho, apreciarán las comodidades y la conducción comparables a cualquier turismo. Con la posibilidad de escoger entre tres motores, hasta tres grados de equipamiento y numerosas opciones, verá que la Primastar es un vehículo comercial hecho a su medida.





(Puertas laterales y traseras paneladas en versiones Furgón)

8,4 M³
VOLUMEN DE CARGA MÁX.

1.263 KG
CARGA ÚTIL MÁX.

HASTA 150 CV

3 AÑOS
DE GARANTÍA





(Puerta deslizable panelada en versiones Furgón)

IMPRESIONANTE
DISEÑO



REALCE SU ESTATUS

La conducción de una Primastar le hará sentir inmediatamente una impresión positiva. Su diseño moderno y minucioso, y su práctico y a la vez atractivo equipamiento, transmitirá un mensaje de eficiencia y fortaleza al mundo exterior. Con una gran atención al detalle y la calidad, escoger una Primastar prueba su acertada decisión.

Su diseño frontal, que incorpora la combinación de los faros con los intermitentes, le asegura ver y ser visto con mayor facilidad, una ventaja que también se aplica a las nuevas luces traseras. Un gran parachoques trasero le proporciona protección extra contra los golpes diarios. Con un tratamiento distinto en el color de los parachoques y las molduras laterales para las versiones Furgón, Combi y Avantour, cada versión adquiere una personalidad diferenciada que realza su imagen en la ciudad o en la carretera.





ESPACIO DE CONFORT

Dentro de la nueva Primastar, creará que se encuentra en el interior de un turismo y no en una furgoneta. La nueva tapicería de gran calidad es elegante y atractiva, con dos acabados distintos para las versiones Furgón/Combi, y para Avantour. El impresionante nivel de equipamiento disponible hará que su conducción sea más fácil y confortable.



TECNOLOGÍA

FÁCIL DE USAR



La tecnología de fácil uso disponible para la nueva Primastar incluye limpiaparabrisas automático de velocidad regulable, encendido automático de luces con sistema de acompañamiento, sistema de aparcamiento trasero y aire acondicionado. Puede además disponer del cierre centralizado con mando a distancia de 3 botones, que le permitirá bloquear y desbloquear las puertas de la zona de carga de forma independiente. A todo esto se añade un nuevo cuadro de instrumentos, amplios espacios portaobjetos, un cómodo reposabrazos y mandos de audio accesibles desde el volante.



PRIMASTAR

dCi 150

MÁS EFICIENCIA

Una nueva gama de motores proporciona a la Primastar prestaciones mejoradas y mayor eficiencia. Los nuevos motores diesel 2.0 y 2.5 dCi, líderes en su clase, cumplen la normativa de emisiones Euro 4 y le ofrecen más potencia y par motor, mayor economía de combustible y bajos niveles de ruido, comparables a los de un motor de gasolina. El motor 2.0 dCi está disponible en 90 CV y 240 Nm, o 115 CV y 290 Nm, mientras que el motor 2.5 dCi, con 150 CV y 320 Nm, le ofrece excelentes prestaciones a plena carga, con un funcionamiento silencioso y una vigorosa aceleración.



Todos los motores se combinan con un caja de cambios de 6 velocidades de suave accionamiento. Con el motor diesel 2,0 litros de 115 CV también puede optar por una suave caja de cambios robotizada de 6 velocidades. Con largos intervalos de mantenimiento para disminuir al máximo los costes, y el máximo nivel de respeto por el medio ambiente, la nueva gama de motores diesel de la Primastar le hará sentirse plenamente satisfecho de su elección.

HASTA
150 CV



ÁGIL Y RESISTENTE

Los accidentes ocurren de repente y sin previo aviso. Afortunadamente, la Primastar ha sido diseñada para responder rápido y decisivamente a sus órdenes. Equipada con frenos de disco en todas las ruedas, EBD (Sistema Electrónico de Distribución de la Frenada), ABS y EBA (Asistencia a la Frenada de Emergencia), la Primastar tiene una de las distancias de frenada más cortas de su clase. El ESP (Sistema de Control de Estabilidad) opcional mejora la manejabilidad y agilidad de la Primastar durante las maniobras evasivas.

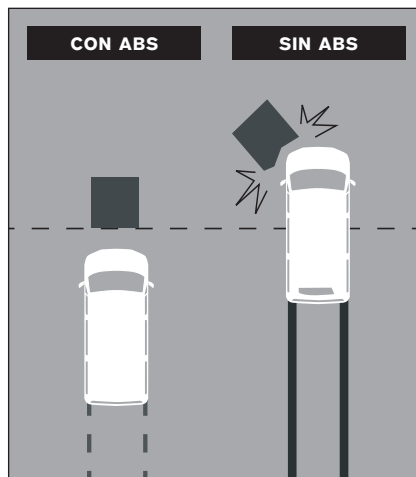

ABS & EBA
EBD
ESP



CON ESP

SIN ESP

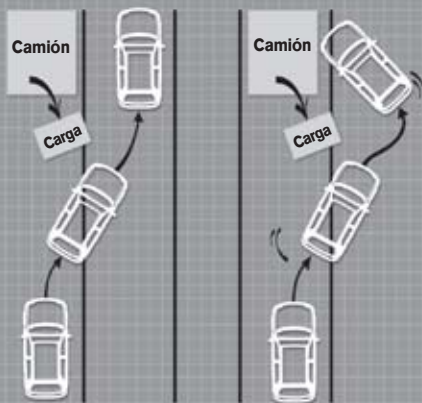

La sólida estructura de la cabina ha sido reforzada para proporcionar la máxima protección en caso de accidente. El equipamiento de seguridad de la Primastar incluye ABS + EBD + EBA, cinturones de seguridad con pretensores y limitadores de carga, así como una completa serie de airbags: el del conductor es de serie en toda la gama y, según modelos, están disponibles como opción el airbag del acompañante y los airbags laterales y de cortina. El airbag del pasajero puede desactivarse si desea llevar una silla infantil. El sensor de lluvia le proporciona seguridad extra. Active la función del sensor y los limpiaparabrisas se activarán automáticamente cada vez que sea necesario, mientras que el regulador de velocidad variará su frecuencia en función de la velocidad de la Primastar. Este sistema mejora su visibilidad y le permite concentrarse en la conducción. Y como precaución extra, las puertas se bloquean automáticamente cuando la Primastar alcanza una velocidad de más de 8 km/h.



PRIMASTAR

UN TRABAJADOR DE CONFIANZA



Con la conocida fiabilidad de Nissan, le parecerá que todo lo que debe hacer por su Primastar es mantenerla limpia. De hecho, entre revisión y revisión podrá recorrer un largo trayecto, exactamente hasta 30.000 km entre cambios de aceite, 90.000 km entre cambios de filtro de aire, y toda la vida para la caja de cambios.

El cumplimiento de la normativa de emisiones Euro 4 no compromete los bajos costes de mantenimiento. Además de los 3 años de garantía o 100.000 km, de los 6 años de garantía de la pintura y de los 12 años de garantía anti corrosión, la Primastar ha sido diseñada para que, en caso necesario, sea fácil de reparar, manteniendo bajos los costes de mantenimiento.



BAJOS COSTES DE MANTENIMIENTO

LARGOS PERIODOS ENTRE REVISIONES





**FURGÓN L1H1
La Primastar más corta
puede cargar 2 euro-palets.*

5 M³
VOLUMEN MÁXIMO DE CARGA*



8,4 M³
VOLUMEN MÁXIMO DE CARGA**





****FURGÓN L2H2**

La Primastar más grande ha sido diseñada para cargar 3 euro-palets.



(Puerta deslizante panelada en versiones Furgón)

El espacio de carga es, lógicamente, un punto importante a la hora de escoger una furgoneta. La Primastar tiene una impresionante capacidad de carga: hasta 1.248 kg y desde 5 hasta 7,1 m³ en la longitud estándar.

FÁCIL DE CARGAR, DIFÍCIL DE LLENAR



Además del espacio, la Primastar tiene en cuenta otros factores. Con unas puertas deslizantes de 1 m de ancho, disponibles en ambos laterales como opción, y una baja superficie de carga, resulta fácil cargar su amplia plataforma de 2,4 m de longitud (o de 2,8 m en la versión larga). Para asegurarse de que la carga está bien sujeta, se han instalado dos nuevos puntos de anclaje en el suelo, y todos los puntos han sido reforzados. Puede además instalar como accesorios un protector de la superficie de carga y la cobertura de los laterales para dar a la Primastar la mejor imagen.



CARGUE MÁS

Los objetos más largos pueden ser incómodos de llevar, a no ser, claro, que tenga una Primastar larga. Una longitud interior de carga de 2,8 m y una carga útil de 1.200 kg significan que usted puede transportar alfombras, tuberías o cualquier carga que requiera su trabajo diario. Usted disfruta de un amplio volumen de carga, desde 5,9 m³, o hasta 8,4 m³ en el caso del furgón más alto.



(Apertura de puertas a 270°, disponible según mercados)





(Puertas laterales y traseras paneladas en versiones Furgón)

2.800 MM
DE LONGITUD DE CARGA



COMBI: USTED GANA DE NUEVO



Con la Primastar Combi usted gana en flexibilidad. Dispondrá de un espacio cómodo para transportar personas, y de espacio suficiente para llevar equipajes o herramientas. Entrar y salir resulta mucho más fácil con la puerta deslizante de serie en el lado derecho y opcional, según modelos, en el lado izquierdo. La Combi está ampliamente equipada y es muy cómoda: todos los asientos tienen reposacabezas y cinturones de seguridad con 3 puntos de anclaje. Y es suficientemente práctica y resistente para soportar los inevitables golpes que se producen al transportar material todos los días.

(Doble aire acondicionado, disponible según mercados)



La Combi está disponible en dos longitudes. La versión estándar (L1) dispone de una longitud de carga de 1,55 m en la versión de 6 plazas y de 0,8 m en la versión de 9 plazas. Si elige la versión larga (L2), la longitud del espacio de carga en la versión Combi 6 se amplía hasta 1,95 m y en la Combi 9 hasta 1,14 m. En la versión L2, el volumen de carga con 9 plazas es de 2,15 m³, y de 3,40 m³ si se abate la tercera fila. Si lo desea, también puede retirar completamente la segunda fila de asientos, sustituirla por la tercera, y plegar ésta para ganar el máximo volumen de carga cuando lo necesite. El espacio de carga incorpora 4 puntos de anclaje, listos para sujetar la red de carga opcional.

5, 6 ó 9
PLAZAS

HASTA
5,9 M³

VOLUMEN DE CARGA FLEXIBLE



BIENVENIDO A LA PRIMASTAR AVANTOUR

Primastar Avantour destaca inmediatamente como la versión más lujosa de Primastar para pasajeros. Se distingue por sus parachoques frontal bitono, y sus retrovisores, molduras laterales y parachoques trasero en color carrocería. El resultado es un vehículo impresionante y de buen gusto, una opción elegante para hoteles o cualquier tipo de negocio que requiera llevar pasajeros con sus equipajes, confortablemente y con estilo.



Una gran puerta deslizante lateral permite acceder fácilmente al compartimento trasero donde hay dos u, opcionalmente, tres asientos en la segunda fila y tres asientos en la tercera, ofreciendo una capacidad total para 7 u 8 pasajeros. El espacio de carga, accesible desde el portón trasero de apertura total, es de 0,7 m³, que pueden incrementarse hasta los 2,5 m³ con la tercera fila de asientos plegados.



7 u 8
CONFORTABLES PLAZAS





TEMPERATURA IDEAL

El confort y los acabados interiores de la versión Avantour son comparables a los de la mayoría de turismos y monovolúmenes. La nueva Primastar Avantour incluye el tapizado completo de la zona de carga, las puertas y los laterales. El aire acondicionado ha sido especialmente diseñado con capacidad extra para asegurar que todos los pasajeros se sientan igualmente confortables.



EL CONFORT DE UN TURISMO



El asiento del conductor ofrece un soporte extra con densos cojines y soporte lumbar. Es ajustable en altura y equipa un reposabrazos también ajustable. Todos los asientos equipan cinturones de seguridad con tres puntos de anclaje y reposacabezas ajustables. Existen además multitud de espacios portaobjetos muy bien situados, que incluyen espacio para botellas en los paneles laterales y bolsillos de red para los dos asientos de la segunda fila. La tercera fila de asientos equipa una trampilla para cargar objetos largos, como esquís. También está disponible una red o bandeja para cubrir el espacio de carga, que está además iluminado.

REDUZCA SU CARGA DE TRABAJO

Con un equipamiento excepcional, que incluye una cuidadosa selección de tecnología al servicio de la conducción, la Primastar le permite concentrarse en la carretera y en su negocio.



(Apertura de puertas a 270°, disponible según mercados)



LIMITADOR DE VELOCIDAD

Con las estrictas normas de circulación actuales, este sistema le ayudará a respetar la ley y evitar esas desagradables multas por exceso de velocidad. Pulsando los botones + y -, puede fijar cualquier velocidad superior a 30 km/h y la Primastar no la excederá, a menos que usted pulse fuertemente el acelerador. Al usar el acelerador o el freno, el sistema queda inmediatamente anulado, asegurando que usted siempre mantiene el control. La velocidad escogida se mostrará en la pantalla del salpicadero. (Disponible según mercados).

CIERRE CENTRALIZADO CON MANDO A DISTANCIA DE 3 BOTONES

Este mando a distancia le permitirá bloquear y desbloquear las puertas de la zona de carga de forma independiente. Cuando lo desee, también puede bloquear y desbloquear todas las puertas a la vez.

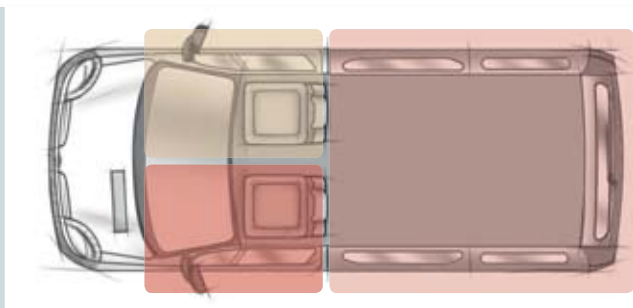

LIMPIAPARABRISAS AUTOMÁTICOS DE VELOCIDAD REGULABLE (OPC.)

Los limpiaparabrisas se activan automáticamente cuando la lluvia cae sobre el cristal y adaptan su frecuencia a la velocidad de la Primastar. Por debajo de los 5 Km/h los limpiaparabrisas bajan automáticamente un nivel de frecuencia, por ejemplo pasan de continuo a intermitente. Esto es especialmente cómodo en caso de tráfico muy denso en la ciudad, permitiendo que sus manos se mantengan siempre en el volante.

ENCENDIDO AUTOMÁTICO DE LUCES (OPC.)

Tan pronto el motor está en marcha (y si usted activa esta función), las luces cortas se encenderán automáticamente cuando el sensor detecte que la luz ambiental lo requiere. Es otra innovación que reduce su carga de trabajo y además mejora su seguridad.



LUCES DE ACOMPAÑAMIENTO (OPC.)

Este sistema es realmente útil si usted realiza entregas por la noche. Una vez apagado el motor, sitúe el mando de las luces en la posición "flash" y las luces se mantendrán encendidas durante 30 segundos. Puede pulsar el mando hasta 4 veces para mantener las luces encendidas hasta un máximo de 2 minutos, tiempo suficiente para encontrar su camino.

REDUZCA SU CARGA DE TRABAJO



SISTEMA DE APARCAMIENTO TRASERO

Con este sistema, podrá aparcar fácilmente y con la seguridad de que no se daña ni su Primastar ni cualquier persona u objeto que esté situado detrás de usted. Actúa automáticamente cuando se entra la marcha atrás. El sistema emite unos sonidos que son cada vez más frecuentes a medida que usted se acerca a un objeto situado detrás. Cuando el sonido es continuo, es el momento de parar. Los sensores están especialmente diseñados teniendo en cuenta que la plataforma de carga de la Primastar está situada a baja altura, y además pueden desconectarse si arrastra un remolque.

NAVEGADOR

El sistema opcional de navegación puede ayudarle a llegar más fácilmente hasta sus clientes, ahorrándole tiempo y manteniendo su buena imagen de puntualidad en las entregas. También incorpora el sistema TMC (Canal de Gestión de Tráfico) que facilita información actualizada sobre incidencias del tráfico y le ayuda a elegir la mejor ruta alternativa para evitarlas (disponible en algunos países). Le ofrece la posibilidad de escoger la forma en la que prefiere visualizar las direcciones o puntos de interés, como gasolineras, restaurantes o hoteles. (Disponible en AVANTOUR).



AIRE ACONDICIONADO

La Primastar dispone de diversos sistemas de aire acondicionado, desde un sistema convencional hasta un sofisticado sistema especial para Avantour que proporciona frío extra y ventilación específica para los pasajeros de las plazas traseras (versión Premium +).



SISTEMA REFORZADO ANTIRROBO

Para salvaguardar sus pertenencias, materiales y herramientas, la Primastar le ofrece un sistema de seguridad muy bien diseñado que protege las cerraduras y refuerza el bloqueo de las puertas. La llave de seguridad codificada hace que sea imposible desbloquear el vehículo con otra llave distinta.



(Alarma disponible según mercados)

ELEVACIONES ELÉCTRICAS DE UNA SOLA PULSACIÓN

Podrá subir o bajar las ventanas pulsando firmemente el botón una sola vez. Resulta muy útil en los peajes y los parkings, ya que le permitirá volver a tener las manos libres de inmediato.



RADIO CD

Radio CD con control remoto accesible desde el volante.



BLOQUEO AUTOMÁTICO DE PUERTAS MIENTRAS CONDUCE

Para garantizar su seguridad y la de su carga, todas las puertas se bloquean automáticamente cuando la Primastar circula a más de 8 km/h.

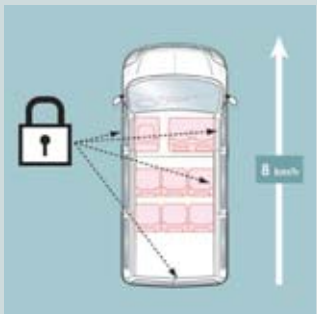

TACÓGRAFO

(Disponible según mercados)



ENCAJE PERFECTO

El equipamiento y las opciones de la Primastar han sido diseñadas teniendo en cuenta las necesidades reales de su negocio. Por tanto, si tiene un requerimiento especial, es muy probable que la Primastar lo pueda satisfacer.



(Protección disponible según mercados)

PROTECCIÓN DE TUBO

MAMPARAS SEPARADORAS DE CARGA

Para su seguridad y la protección de su carga, puede optar por una mampara totalmente panelada o por una mampara con ventana, también muy robusta y que le permitirá ver la parte trasera. Ambas opciones le ofrecen el confort adicional de reducir de forma efectiva el ruido y hacen más eficaz la climatización de la cabina.



MAMPARA SEPARADORA CON VENTANA (FURGÓN PRO Y PREMIUM)

MAMPARA SEPARADORA PANELADA (FURGÓN BASIC)





PUNTOS DE ANCLAJE ADICIONALES

Dos nuevos puntos de anclaje en el suelo le ayudarán a fijar y mantener más segura su carga. Los anclajes han sido diseñados para sujetar cargas de hasta 625 kg.

(Puntos de anclaje laterales, disponibles según mercados)



TOMA DE CORRIENTE MULTIUSOS DE 12 V

Una toma de corriente ha sido convenientemente colocada en la parte central del salpicadero, lo que le permitirá recargar su móvil, su PDA o su portátil (usando el adaptador específico que requiera su aparato). En el caso de las versiones Avantour, los pasajeros disponen de una segunda toma de corriente de 12 V situada en la pared lateral, entre la segunda y la tercera fila.



DOS PUERTAS DESLIZANTES

Las puertas deslizantes adicionales permiten acceder al espacio de carga más fácilmente. Están disponibles para la Primastar Furgón y también para la versión Combi Premium, incrementando enormemente el confort de sus pasajeros y las opciones de carga.



NUOVO SISTEMA DE CALEFACCIÓN

El nuevo sistema de calefacción distribuye el aire caliente directamente a los pies, proporcionando mucho más calor a las plazas trasera. Esto es particularmente útil para mejorar el confort de los pasajeros en su Combi o Avantour.

GRADOS



FURGÓN

- Mampara separadora de carga
- Airbag conductor
- Anclajes para la carga
- ABS
- Radio CD



FURGÓN

- Cierre centralizado con mando a distancia (3 botones)
- Elevalunas eléctricos de un sólo toque
- Retrovisores eléctricos
- Mampara separadora con ventana acristalada
- Airbag conductor
- Anclajes para la carga
- ABS
- Radio CD

COMBI

- Cierre centralizado con mando a distancia (3 botones)
- Elevalunas eléctricos de un sólo toque
- Retrovisores eléctricos
- Airbag conductor
- Anclajes para la carga
- ABS
- Radio CD



FURGÓN

- Equipamiento Pro y además:
- Aire acondicionado
- Apoyabrazos conductor
- Ordenador de viaje

COMBI

- Equipamiento Pro y además:
- Aire acondicionado
- Apoyabrazos conductor
- Ordenador de viaje

AVANTOUR

- Aire acondicionado
- Apoyabrazos conductor
- Ordenador de viaje
- Faros antiniebla
- Limpia parabrisas automático
- Encendido automático de luces
- Luces de acompañamiento
- ABS + EBA
- Tapacubos

Premium +

- Equipamiento Premium y además:
- Sistema de aparcamiento trasero
- ESP
- Doble aire acondicionado
- Airbags laterales y de cortina

OPCIONES

PACK PLUS (FURGÓN PREMIUM)



- Sistema de aparcamiento trasero
- Faros antiniebla delanteros

PACK ESP (COMBI PREMIUM)



- ESP + ASR
- Airbag pasajero

OTRAS OPCIONES



- Puerta deslizante izquierda (Furgón Premium, Combi Premium)
- Navegador (Avantour)

PACK PLUS (COMBI PREMIUM)



- Sistema de aparcamiento trasero
- Faros antiniebla delanteros
- Limpiaparabrisas automático
- Encendido automático de luces
- Luces de acompañamiento

CARROCERÍAS

FURGÓN
TIPOS DE CARROCERÍA

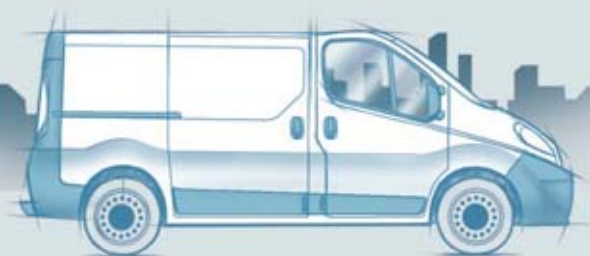

L1H1

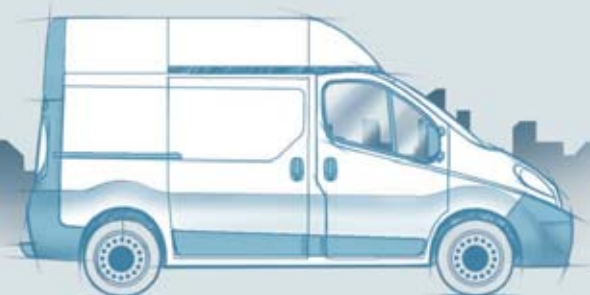

L1H2

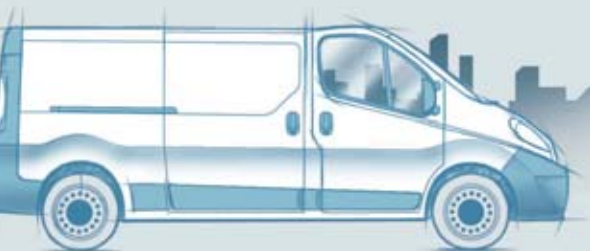

L2H1

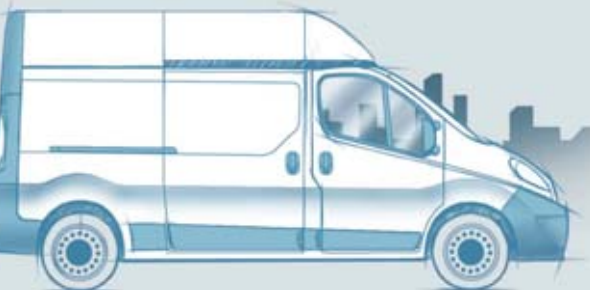

L2H2

Elija la Primastar que más se ajusta a las necesidades de su negocio: Furgón, Combi para uso dual (carga y pasajeros) o Avantour para un transporte más lujoso de pasajeros. Luego puede elegir entre dos longitudes, dos alturas (dependiendo de la versión) y diversos niveles de equipamiento.

FURGÓN
VENTANAS LATERALES

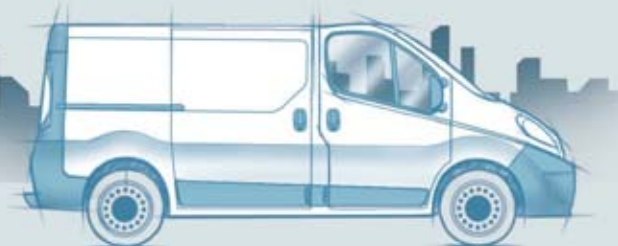

Laterales panelados

FURGÓN Y COMBI *
PUERTAS DESLIZANTES

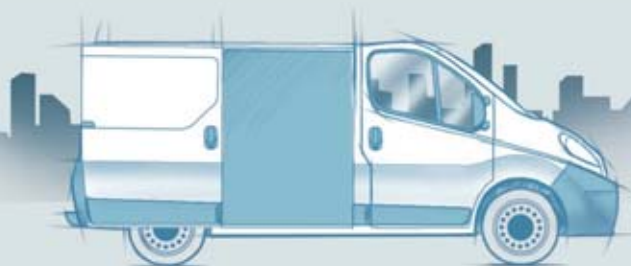

1 puerta deslizante



2 puertas deslizantes

*Puerta deslizante izquierda disponible como opción en el grado Premium

PUERTA TRASERAS



Puertas traseras paneladas - 180° (Furgón)



Puertas traseras acristaladas - 180° (Combi 6/9)



Portón trasero (Combi 5 / Avantour)

COMBI Y AVANTOUR
TIPOS DE CARROCERÍA

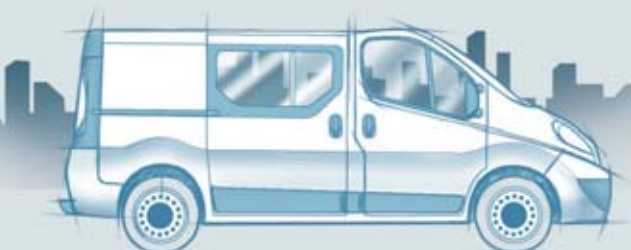

Combi 6 plazas L1H1 o L2H1 medio acristalada

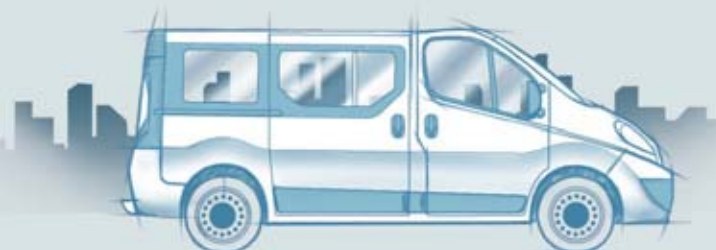

Combi 5 ó 9 plazas L1H1 totalmente acristalada

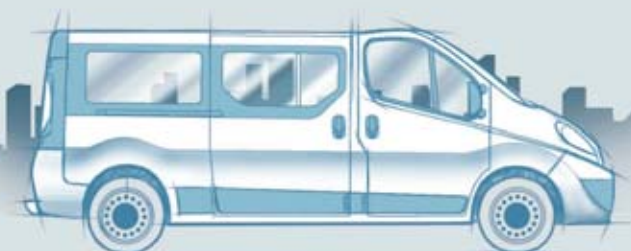

Combi 9 plazas L2H1 totalmente acristalada

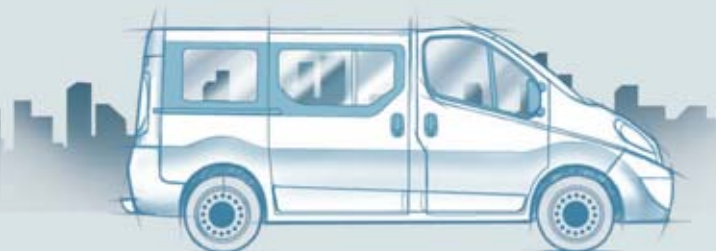

Avantour 7 u 8 plazas L1H1

DIMENSIONES

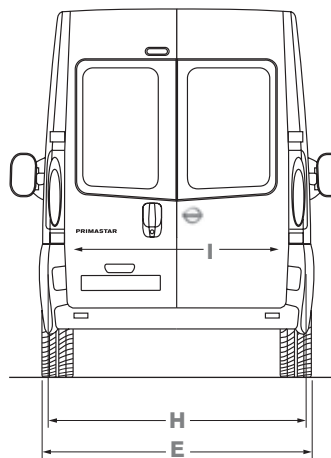
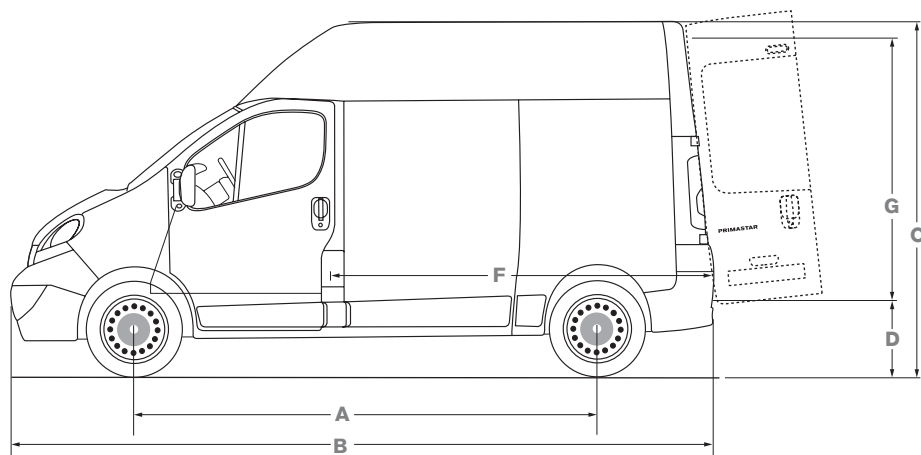
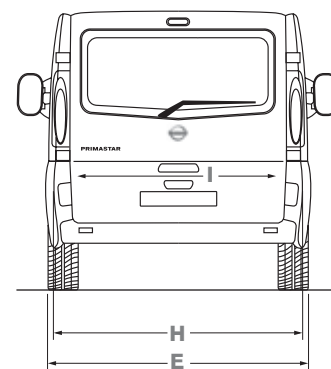
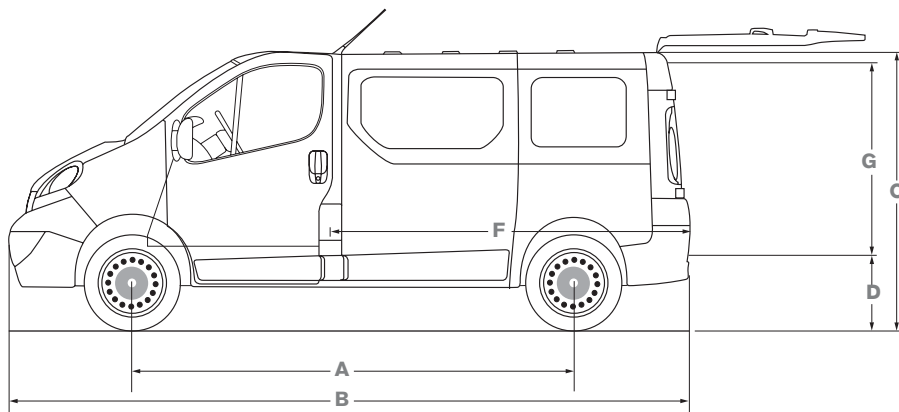
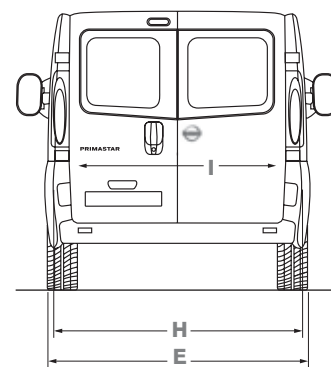
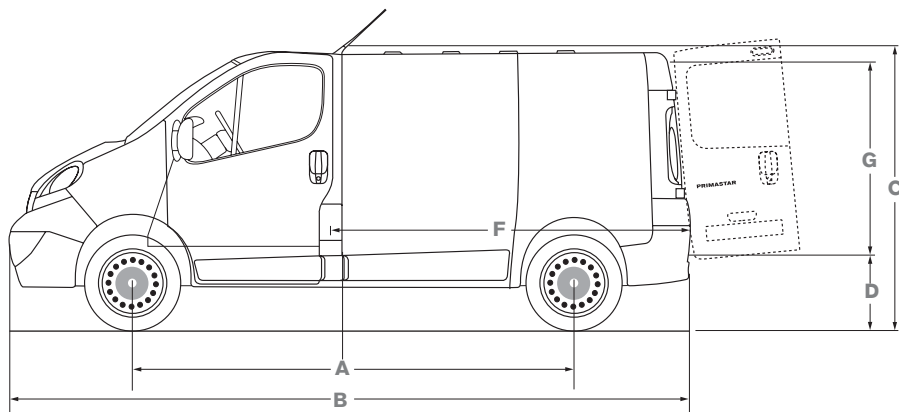

Las compactas dimensiones exteriores de la Primastar le permiten maniobrar en calles concurridas y aparcar en sitios donde otras furgonetas tendrían que pasar de largo. A la vez, su eficiente diseño le asegura que en el interior de la Primastar encontrará todo el espacio que necesita.

Dimensiones (mm)		FURGÓN				COMBI				AVANTOUR
		L1H1	L1H2	L2H1	L2H2	L1H1		L2H1		L1H1
						5 ó 6 plazas	9 plazas	6 plazas	9 plazas	7-8 plazas
Distancia entre ejes	A	3.098		3.498		3.098		3.498		3.098
Longitud total	B	4.782		5.182		4.782		5.182		4.782
Altura total	C	1.955/1.963	2.465	1.962	2.464	1.942/1.963		1.952/1.955		1.947/1.961
Altura plano de carga	D	534	527	533	525	532/540	526/535	538	532	544
Anchura total	E	1.904				1.904				1.904
Longitud zona de carga	F	2.400		2.800		1.548	744	1.948	1.144	744
Altura zona de carga	G	1.387	1.913	1.387	1.913	1.369				1.317
Anchura zona de carga	H	1.690				1.678				1.678
Anchura entre pasos de ruedas	I	1.268				1.234				1.234



COLORES



Blanco Ártico*

Z36 / S



Rojo Namibia*

Z35 / S



Negro Universo

Z41 / M



Rojo Teja

Z24 / M



Gris Mercurio

Z34 / M



Gris Beige*

ZT1 / M



Azul Delta*

Z39 / S

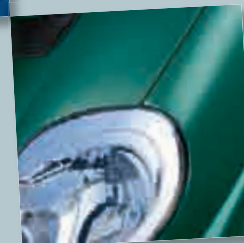

Azul Intenso

ZT4 / M



TAPICERÍA

Tapicería para Furgón y Combi



Tapicería para Avantour



RUEDAS



Lantas estándar con tapacubos pequeño



Tapacubos completo (Combi 5 y Avantour)

Verde Ordesa

Z42 / M

Azul Orage

ZBH / M

Azul Panorama*

ZW6 / M

Sólido / S

Metalizado / M

* Colores sólo disponibles para los modelos Furgón y Combi.



(Puerta trasera panelada en versiones Furgón)

Accesorios mostrados:

01: *Primostar equipada con soporte para portaequipajes, portaequipajes y escalera.*



01



02



03

ACCESORIOS PRIMASTAR

La gama de accesorios originales es la extensión lógica de la versatilidad de la Primastar. Con estos accesorios especiales, puede equipar con precisión su Primastar para que pueda cumplir su rol específico, sabiendo que cada accesorio que usted elija ha sido diseñado y fabricado especialmente para mejorar su Primastar.

Accesorios mostrados:

02: *Faldones guardabarros*

03: *Enganche para remolque*

04: *Kit de protección Microlines*



04

EL COMPROMISO NISSAN

Si un coche sufre una avería, es un contratiempo. Si su furgoneta sufre una avería, es un duro golpe para su negocio. El tiempo de espera en el taller es tiempo de inactividad, durante el que su vehículo no le proporciona beneficios. En Nissan, hemos comprendido esta dura realidad comercial. Por eso, hacemos todo lo posible para garantizarle que su furgoneta esté donde debe: trabajando para usted, en la calle o la carretera.

Fiabilidad intrínseca Un exigente proceso de fabricación y rigurosos controles de calidad hacen de la Primastar una máquina de precisión, que mantiene la conocida reputación de fiabilidad de Nissan. Está construida para soportar el trabajo más duro y las largas distancias entre revisiones: 30.000 km.

Servicio prioritario para los clientes de vehículos comerciales Aunque las visitas a los talleres Nissan sean infrecuentes, a usted le tranquilizará saber que su Primastar se beneficia de la rápida atención de nuestros técnicos expertos. Las reparaciones son realizadas por técnicos de Nissan en vehículos comerciales, con experiencia específica para asegurarle una reparación rápida y efectiva. Si se pone en contacto con su concesionario Nissan, le garantizamos que su Primastar recibirá nuestros expertos cuidados en 24 horas. Así, podrá programar las revisiones rutinarias cuando sea mejor para su negocio. Y podrá confiar en que cualquier reparación se llevará a cabo con la máxima prioridad.

Servicio Rápido Nissan Una visita al taller no siempre está programada. Pero con la Primastar, no hay porque preocuparse. En el Servicio Rápido de los concesionarios Nissan, usted puede realizar operaciones de mantenimiento y reparaciones básicas (cambio de aceite, neumáticos, frenos, tubo de escape, batería y amortiguadores) sin necesidad de cita previa y con un precio preestablecido. Los talleres Nissan están abiertos cuando a usted más le conviene, para cuidar de su Primastar incluso después de un duro día de trabajo.

Servicio paneuropeo de asistencia en ruta Comprar una Primastar le proporciona un acceso automático a los beneficios de nuestro Servicio Paneuropeo durante el período de garantía básica (3 años ó 100.000 Km). Si debe circular por Europa y tiene una avería cubierta por la garantía, llame a nuestro teléfono de Nissan Assistance. Recibirá un asistencia rápida en carretera para ayudarle a continuar el viaje. Si no fuera posible y su vehículo quedara inmovilizado, le proporcionamos una furgoneta de alquiler por un máximo de dos días o alojamiento en hotel para el conductor y pasajeros durante una noche.

Furgoneta de cortesía Durante las reparaciones en garantía, usted puede solicitar en su concesionario habitual una furgoneta de cortesía a un precio muy ventajoso.



3 AÑOS DE GARANTÍA

Usted tiene un compromiso con sus clientes. En Nissan hacemos lo que está en nuestra mano para ayudarle a cumplir con estos compromisos, proporcionándole vehículos preparados para estar donde usted los necesita: trabajando en la carretera. La Primastar es un vehículo altamente fiable y con largos periodos de mantenimiento. Además le ofrece una amplia gama de servicios de valor añadido, como un servicio de taller con un horario ampliado, la atención por parte de personal especializado, el servicio rápido o la disponibilidad de furgoneta de cortesía. La Primastar, al igual que el resto de vehículos comerciales de Nissan, disfruta de una garantía de 3 años ó 100.000 km que cubre materiales y mano de obra. Esta amplia garantía cubre su Nissan de cualquier defecto de material o montaje.

12 AÑOS DE GARANTÍA ANTI CORROSIÓN INTERVALOS DE REVISIÓN DE 30.000 KM EN LAS VERSIONES EURO 4

Usted sale a trabajar en las peores condiciones climatológicas. Conduce sobre todo tipo de superficies y se enfrenta a todo tipo de situaciones. Por eso, usted necesita un vehículo seguro y duradero, que pueda con todo, un día tras otro.

La carrocería de su Primastar está protegida contra la corrosión por un tratamiento electrostático, y la parte inferior del vehículo ha sido recubierta por una protección especial contra los golpes de las pequeñas piedras de la calzada. Además le gustará saber que, para su tranquilidad, la Primastar disfruta de una garantía anticorrosión de 12 años y que su periodo de mantenimiento es de 30.000 km en las versiones Euro 4, lo que le ayudará a aumentar la productividad y a reducir los periodos de inactividad.





KUBISTAR



INTERSTAR



CABSTAR



ATLEON

SHIFT_ es una palabra inglesa adoptada por una compañía japonesa para describir sus valores y misión corporativas. En cualquier lugar del mundo, SHIFT_ expresa quiénes somos, cómo trabajamos y las metas que perseguimos. Todo lo que tocamos, lo renovamos, y todo lo que renovamos, intentamos mejorarlo y lograr que sea inconfundiblemente Nissan.

Visite nuestra web:

www.nissan.es

Concesionario:



SHIFT_business

Al elaborar esta publicación se ha intentado asegurar que su contenido sea correcto y actualizado en la fecha de impresión (febrero 2008). La información que contiene este documento se ha realizado utilizando prototipos o vehículos de preserie. Dentro de la política de mejora continua de sus productos, Nissan se reserva, en todo momento, el derecho de realizar modificaciones en las especificaciones o en los vehículos presentados en este catálogo. Estas modificaciones son notificadas puntualmente a los concesionarios Nissan. Si quiere conocer la información más reciente puede consultarla en su concesionario local. Por causa de las limitaciones de las técnicas de impresión, los colores reproducidos en este catálogo pueden diferir ligeramente de los colores reales de las pinturas o las tapicerías. Nissan se reserva todos los derechos. Está prohibida la reproducción, en cualquier forma o por cualquier método, de la totalidad o de una parte de esta publicación sin la autorización escrita de Nissan.

Este catálogo ha sido impreso en papel ecológico. C - Primastar - feb/08 - Impreso en U.E.
Creado y producido por E-GRAHICS\TYPOWEB. Francia - Tel.: + 33 1 4746 3939

PRIMASTAR FURGÓN BASIC

Corto Normal 2.0dCi (90 CV)

Equipamiento de serie

- Mampara separadora de carga sin ventana

PRIMASTAR FURGÓN PRO

Corto Normal 2.0dCi (90 CV)
Largo Normal 2.0dCi (90 CV)
Corto Normal 2.0dCi (115 CV, 2.770 MMA)
Corto Normal 2.0dCi (115 CV, 2.935 MMA)
Corto Sobreelevado 2.0dCi (115 CV)
Largo Normal 2.0dCi (115 CV)
Largo Sobreelevado 2.0dCi (115 CV)

Equipamiento de serie

- **Pack Confort:** Cierre Centralizado con mando a distancia de tres botones (apertura de la zona de carga independiente), Elevalunas Eléctricas de una sola pulsación, Retrovisores Eléctricos
- Mampara separadora de carga con ventana

PRIMASTAR FURGÓN PREMIUM

Corto Normal 2.0dCi (90 CV)
Largo Normal 2.0dCi (90 CV)
Corto Normal 2.0dCi (115 CV, 2.770 MMA)
Corto Normal 2.0dCi (115 CV, 2.935 MMA)
Corto Sobreelevado 2.0dCi (115 CV)
Largo Normal 2.0dCi (115 CV)
Largo Sobreelevado 2.0dCi (115 CV)
Corto Normal 2.5dCi (150 CV)
Largo Normal 2.5dCi (150 CV)
Largo Sobreelevado 2.5dCi (150 CV)

Opciones

(las versiones sobreelevadas no tienen opciones)

- **Pack Plus (1):** Radar de aparcamiento + Faros antiniebla delanteros
- **Puerta deslizante izquierda (1)**

Equipamiento de serie

- Ordenador de viaje
- Reposabrazos asiento conductor
- Aire Acondicionado
- **Pack Confort:** Cierre Centralizado con mando a distancia de tres botones (apertura de la zona de carga independiente), Elevalunas Eléctricas de una sola pulsación, Retrovisores Eléctricos
- Mampara separadora de carga con ventana

Equipamiento de serie común en todos los acabados

Exterior

- Antena en el techo
- Puerta deslizante derecha panelada
- Lateral trasero panelado
- Molduras de protección lateral
- Puertas traseras paneladas con apertura de 180°

Interior

- Dirección asistida
- Cuentarrevoluciones
- Volante regulable en profundidad
- Asiento conductor regulable en altura
- Asiento acompañante de 2 plazas
- Guantero iluminado con tapa
- Revestimiento lateral zona de carga
- Radio CD con mandos accesibles desde el volante

Seguridad

- Frenos ABS + EBD + EBA
- Airbag conductor
- Cinturones de seguridad con pretensores en asientos delanteros
- Enganches para sujeción de la carga
- Inmovilizador

(1) Puerta deslizante izquierda incompatible con Pack Plus.



Nissan Primastar (Furgón)

Gama y Equipamiento

Julio 2008



PRIMASTAR COMBI PRO

- Combi 6** **Corta Normal 2.0dCi (90 CV)**
Corta Normal 2.0dCi (115 CV)
Larga Normal 2.0dCi (115 CV)

Equipamiento de serie

- Ver Equipamiento de serie común en todos los acabados (Combi)
- Lateral trasero panelado

PRIMASTAR COMBI 5 PREMIUM

- Combi 5** **Corta Normal 2.0dCi (115 CV)**

Opciones

- **ESP**
- **Radar de aparcamiento** (Requiere ESP)

Equipamiento de serie

- Airbag acompañante desconectable
- Auto encendido de luces
- Faros antiniebla delanteros
- Auto encendido de limpiaparabrisas
- Laterales totalmente acristalados
- Tapacubos completo
- Portón trasero
- Aire Acondicionado
- Ordenador de viaje
- Asiento acompañante individual
- Reposabrazos asiento conductor

PRIMASTAR COMBI 6 Y 9 PREMIUM

- Combi 6** **Corta Normal 2.0dCi (90 CV)**
Corta Normal 2.0dCi (115 CV)
Larga Normal 2.0dCi (115 CV)
Corta Normal 2.5dCi (150 CV)
Larga Normal 2.5dCi (150 CV)
- Combi 9** **Corta Normal 2.0dCi (115 CV)**
Larga Normal 2.0dCi (115 CV)
Corta Normal 2.5dCi (150 CV)
Larga Normal 2.5dCi (150 CV)

Opciones

- **Pack ESP:** ESP + Airbag acompañante desconectable
- **Pack Plus (1):** Radar de aparcamiento + Faros antiniebla delanteros + Autoencendido luces y limpiaparabrisas
- **Puerta deslizante izquierda (1)**
- **Caja robotizada:** (Disponible para versiones 2.0 dCi 115 CV Corta Normal) **(1)**

Equipamiento de serie

- Ordenador de viaje
- Aire Acondicionado
- Reposabrazos asiento conductor
- Lateral trasero panelado (Combi 6) o acristalado (Combi 9)

Equipamiento de serie común en todos los acabados

Exterior

- **Pack Confort:** Cierre Centralizado con mando a distancia de tres botones, Elevalunas Eléctricas de una sola pulsación, Retrovisores Eléctricos
- Antena en el techo
- Puerta deslizante derecha acristalada
- Molduras de protección lateral
- Limpia luneta trasera

Interior

- Volante regulable en profundidad
- Dirección asistida
- Asiento conductor regulable en altura
- Asientos última fila abatibles
- Revestimiento lateral zona de carga
- Guantero iluminada con tapa
- Radio CD con mandos accesibles desde el volante

Seguridad

- Frenos ABS + EBD + EBA
- Airbag conductor
- Cinturones de seguridad con pretensores en asientos delanteros y laterales traseros
- Enganches para sujeción de la carga
- Inmovilizador

(1) Equipamiento opcional incompatible con otras opciones.



Nissan Primastar (Combis)

Gama y Equipamiento

Julio 2008



PRIMASTAR AVANTOUR PREMIUM

- Avantour 7** Corta Normal 2.0dCi (115 CV)
Corta Normal 2.5dCi (150 CV)
- Avantour 8** Corta Normal 2.0dCi (115 CV)
Corta Normal 2.5dCi (150 CV)

Equipamiento de serie

- Aire Acondicionado delantero
- 2ª fila de asientos de 2 plazas (Avantour 7) o de 3 plazas (Avantour 8)

PRIMASTAR AVANTOUR PREMIUM+

- Avantour 7** Corta Normal 2.0dCi (115 CV)
Corta Normal 2.5dCi (150 CV)
- Avantour 8** Corta Normal 2.0dCi (115 CV)
Corta Normal 2.5dCi (150 CV)

Opciones

- **Navegador:** Navegador integrado sistema Carminat

Equipamiento de serie

- Radar de aparcamiento
- Airbags laterales y de cortina
- ESP
- Doble Aire Acondicionado
- 2ª fila de asientos de 2 plazas (Avantour 7) o de 3 plazas (Avantour 8)

Equipamiento de serie común en todos los acabados

Exterior

- **Pack Confort:** Cierre Centralizado con mando a distancia de tres botones, Elevalunas Eléctricas de una sola pulsación, Retrovisores Eléctricos
- Faros antiniebla delanteros
- Autoencendido luces y limpiaparabrisas
- Antena en el techo
- Puerta deslizante derecha acristalada
- Molduras de protección lateral
- Portón trasero acristalado
- Limpia luneta trasera
- Luneta térmica

Interior

- Ordenador de viaje
- Radio CD con mandos accesibles desde el volante
- Volante regulable en profundidad
- Dirección asistida
- Asiento conductor regulable en altura
- Asientos con apoyabrazos
- Asiento acompañante individual
- 3ª fila de asientos de 3 plazas abatibles
- Revestimiento lateral zona de carga
- Guantero iluminada con tapa

Seguridad

- Frenos ABS + EBD + EBA
- Airbag conductor
- Airbag acompañante desconectable
- Cinturones de seguridad con pretensores en asientos delanteros y laterales traseros
- Enganches para sujeción de la carga
- Inmovilizador



Nissan Primastar (Avantour)

Gama y Equipamiento

Julio 2008



	2.0 dCi (90CV)		2.0 dCi (115CV)				2.5 dCi (150CV)		
	Corta	Larga	Corta		Larga		Corta		Larga
Longitud	Normal		Normal	Sobreelev.	Normal	Sobreelev.	Normal	Normal	Sobreelev.
Altura									
Plazas	3								

MOTOR

Número de cilindros / Válvulas x cilindro	4 / 4									
Cilindrada	cm ³		1.995				2.464			
Diámetro por carrera	mm		84 x 90				89 x 99			
Potencia máxima	CV(kW)/rpm		90 (66) 3.500		115 (84) 3.500		150 (107) 3.500			
Par máximo	Nm/rpm		240 / 1.600		290 / 1.600		320 / 1.500			
Relación de compresión			15,6 : 1				17,1 : 1			
Combustible	Diésel									
Alimentación	Inyección directa Common Rail									
Batería	Ah		85				95			
Alternador	A		150							

TREN MOTRIZ

Tipo de embrague	Disco en seco. Hidráulico. Asistido								
Transmisión	Manual, de 6 velocidades								
Tracción	Delantera								

CHASIS

Suspensión – delantera – trasera	Independiente, tipo Mc Pherson, con barra estabilizadora								
Dirección	Eje torsional, amortiguadores hidráulicos, suspensión de flexibilidad variable en función de la carga, barra estabilizadora, muelles de acción progresiva								
Frenos – delanteros – traseros	Asistida								
Sistema de frenos	Discos ventilados								
Llantas	Discos								
Neumáticos	ABS de 4 sensores con EBD								
	6 J 16								
	Carga útil 1,0 t: 195/65R 16C / Carga útil 1,2 t: 205/65R 16C						Corta: 215/65R 16 Larga: 205/65R 16C		

CONSUMOS Y PRESTACIONES

Consumos (1) – Urbano	l/100 km	9,6	10,0	9,6	10,0	10,0	10,4	10,5		
– Extra urbano	l/100 km	7,6	7,8	7,6	7,8	7,8	7,6	7,7		
– Combinado	l/100 km	8,4	8,6	8,4	8,6	8,6	8,7	8,8		
Emisión de CO ₂ (combinado)	g/km	222	227	222	227	227	229	232		
Velocidad máxima	km/h	145		160	150	160	150	170	170	159

DEPÓSITO DE COMBUSTIBLE

Capacidad	l	90						
-----------	---	----	--	--	--	--	--	--

(1) De acuerdo con la Directiva 2004/03/EC (El equipamiento opcional, mantenimiento, conducta de conducción, clima y estado del piso pueden afectar los resultados oficiales).



Nissan Primastar (Furgones)

Especificaciones técnicas

Julio 2008



	Longitud Corta					Longitud Larga				
	Normal		Sobreelevada			Normal			Sobreelevada	
Altura	2.0	2.0	2.5	2.0	2.0	2.0	2.5	2.0	2.5	
Motor	90cv	115cv	150cv	115cv	90cv	115cv	150cv	115cv	150cv	
Carga útil	1,0 t	1,0 t	1,2 t	1,2 t	1,2 t	1,2 t	1,2 t	1,2 t	1,2 t	
Plazas										

PESOS

MMA	kg	2.770	2.770	2.935	2.985	2.920	2.960	2.960	3.035	3.010	3.065
Tara Mínima	kg	1.678	1.678	1.689	1.737	1.760	1.725	1.725	1.772	1.810	1.860
Carga útil Máxima	kg	1.092	1.092	1.246	1.248	1.160	1.235	1.235	1.263	1.200	1.205
Peso total sobre ejes – Delantero	kg	1.450	1.450	1.550		1.580				1.620	
– Trasero	kg	1.550	1.550				1.650				
Arrastre máximo – Con freno aux.	kg					2.000					
– Sin freno aux.	kg					750					

DIMENSIONES

B Longitud	mm	4.782					5.182				
E Anchura – Con retrovisores	mm						2.232				
– Sin retrovisores	mm						1.904				
C Altura	mm	1.955	1.963	2.465			1.962		2.464		
A Distancia entre ejes	mm	3.098					3.498				
Voladizos Del. / Tras.	mm						833 / 851				
H Anchura de vías – Del. / Tras	mm						1.615 / 1.630				
Altura al suelo	mm	168	178	181	177		178	181	177	174	
Radio mín. de giro (entre bordillos)	m	11,84					13,17				

DIMENSIONES ZONA CARGA

F Longitud	mm	2.400					2.800				
I Anchura	mm						1.690				
G Altura	mm	1.387		1.913			1.387		1.913		
Anchura mín. entre pasos de rueda	mm						1.268				
D Altura máx. de plataforma de carga	mm	534		527			533		525		
Volumen de carga	m ³	5,02		7,09			5,94		8,36		
Puerta corredera – Anchura	mm						1.000				
– Altura	mm						1.285				
Puerta trasera – Anchura	mm						1.390				
– Altura	mm	1.335		1.818			1.335		1.818		

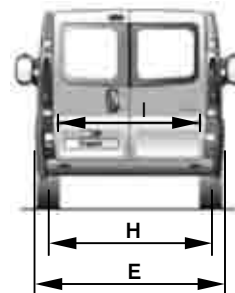
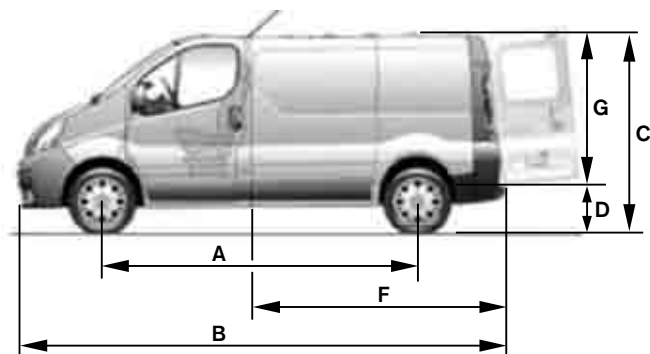

Nissan Primastar (Furgones)

Dimensiones y masas

Julio 2008



	2.0 dCi (90CV)	2.0 dCi (115CV)	2.5 dCi (150CV)
Longitud	Corta	Corta	Larga
Altura	Normal		
Plazas	Combi: 6	Combi: 5, 6 y 9 Avantour: 7 y 8	Combi: 6 y 9 Avantour: 7 y 8

MOTOR

Número de cilindros / Válvulas x cilindro	4 / 4		
Cilindrada	1.995		2.464
Diámetro por carrera	84 x 90		89 x 99
Potencia máxima	90 (66) 3.500	115 (84) 3.500	150 (107) 3.500
Par máximo	240 / 1.600	290 / 1.600	320 / 1.500
Relación de compresión	15,6 : 1		17,1 : 1
Combustible	Diésel		
Alimentación	Inyección directa Common Rail		
Batería	85		95
Alternador	150		

TREN MOTRIZ

Tipo de embrague	Disco en seco. Hidráulico. Asistido		
Transmisión	Manual, de 6 vel.	Manual, de 6 vel. / Caja Robotizada: Combi 6 y 9	Manual, de 6 velocidades
Tracción	Delantera		

CHASIS

Suspensión – delantera – trasera	Independiente, tipo Mc Pherson, con barra estabilizadora		
Dirección	Eje torsional, amortiguadores hidráulicos, suspensión de flexibilidad variable en función de la carga, barra estabilizadora, muelles de acción progresiva		
Frenos – delanteros – traseros	Asistida Discos ventilados Discos		
Sistema de frenos	ABS de 4 sensores con EBD		
Llantas	6 J 16		
Neumáticos	215/65R 16		

CONSUMOS Y PRESTACIONES

Consumos (1) – Urbano	l/100 km	Combis: 10,0; Avantour: 10,2	10,2	10,5
– Extra urbano	l/100 km	Combis: 7,2; Avantour: 7,4	7,4	7,7
– Combinado	l/100 km	Combis: 8,2; Avantour: 8,4	8,4	8,8
Emisión de CO ₂ (combinado)	g/km	Combis: 220; Avantour: 224	224	232
Velocidad máxima	km/h	145	160	170

DEPÓSITO DE COMBUSTIBLE

Capacidad	l	90		
-----------	---	----	--	--

(1) De acuerdo con la Directiva 2004/03/EC (El equipamiento opcional, mantenimiento, conducta de conducción, clima y estado del piso pueden afectar los resultados oficiales).



Nissan Primastar (Combis y Avantour)

Especificaciones técnicas

Julio 2008



	Combi								Avantour	
	Corta				Larga				Corta	
Longitud					Normal					
Altura										
Motor	2.0 90cv	2.0 115cv	2.5 150cv		2.0 115cv	2.5 150cv			2.0 115cv	2.5 150cv
Carga útil	1,0 t		1,2 t		1,2 t				1,0 t	
Plazas	6	5 y 6	9	6	9	6	9	6	9	7-8

PESOS

MMA	kg	2.835	2.835		2.970	3.040		3.045	3.070	2.825	2.925	
Tara – Mínima	kg	1.821	1.821	1.883	1.880	1.942	1.887	1.954	1.936	2.003	1.944	2.004
Carga útil Máxima	kg	1.014	1.014	952	1.090	1.028	1.153	1.086	1.109	1.067	881	921
Peso total sobre ejes – Delantero	kg	1.550	1.550	1.450	1.580		1.620		1.620		1.450	1.580
	kg	1.650	1.650	1.550	1.650		1.650		1.650		1.550	1.600
Arrastre máximo – Con freno aux.	kg	2.000										
	kg	750										

DIMENSIONES

B Longitud	mm	4.782				5.182				4.782	
E Anchura – Con retrovisores	mm	2.232									
	mm	1.904									
C Altura	mm	1.942 - 1.963				1.952 - 1.955				1.947	1.961
A Distancia entre ejes	mm	3.098				3.498				3.098	
Voladizos Del. / Tras.	mm	833 / 851									
H Anchura de vías – Del. / Tras	mm	1.615 / 1.630									
Altura al suelo	mm	178		182		187		177		161	176
Radio mín. de giro (entre bordillos)	m	11,84				13,17				11,84	

DIMENSIONES ZONA CARGA

F Longitud	mm	1.548	1.548	744	1.548	744	1.948	1.144	1.948	1.144	744
I Anchura	mm	1.678									
G Altura	mm	1.369									
Anchura mín. entre pasos de rueda	mm	1.234									
D Altura máx. de plataforma de carga	mm	532	532	526	540	535	538	532	538	532	544
Volumen de carga	m ³	3,10	3,10	1,24	3,10	1,24	4,00	2,15	4,00	2,15	0,7
– 3 ^{er} / 2 ^o asiento abatido	m ³	2,49 / 4,34						3,40 / 5,26			– / –
Puerta corredera Anchura / Altura	mm	1.000 / 1.285									
Puerta trasera Anchura / Altura	mm	1.390 / 1.306									

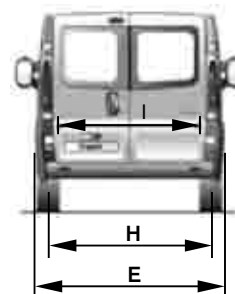
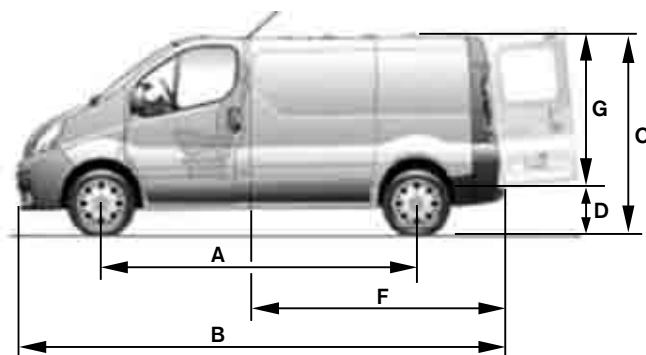

Nissan Primastar (Combis y Avantour)

Dimensiones y masas

Julio 2008

